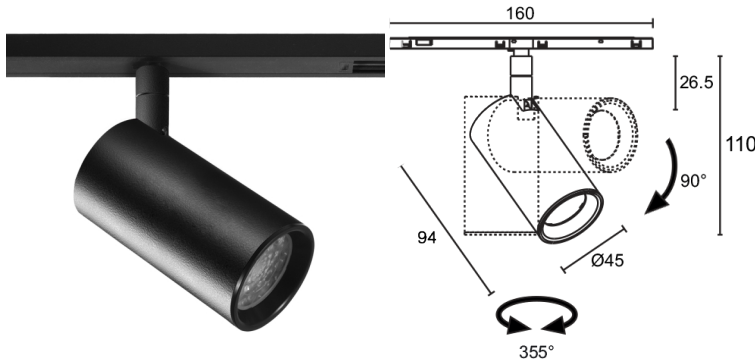

Made in Italy

Krill Track 4.4, código: KT44401D005R3N
 Projectores para interior

DESCRIPCIÓN

proyector para interior; sobre un carril; Potencia absorbida: 10W; Alimentación: 48Vdc; Flujo fuente: 893 lm; Flujo emitido: 649 lm (3000K, 17°); 1 LED COB, 2 step MacAdam, 60000 h L90 B10 (Ta 25°C); Color LED: 3000K; Ópticas: focal ajustable 17°—40°; IRC Índice de Rendimiento Cromático: >90; Material cuerpo: cuerpo realizado en aleación de aluminio ANTICORODAL EN AW 6026 de bajo contenido en cobre para una buena resistencia a la corrosión, elaborado completamente con torneado CNC. Articulación realizada en latón obtenido completamente mediante elaboración con torneado CNC. Adaptador en carril de poliamida de color negro; Acabados: Tapa cilíndrica y articulación pintadas de negro, radiador electrocolorado de negro (RAL 9005); Acabado RAL por encargo; alimentador no incluido; Gestión: DALI-2; Nivel de protección: IP40; por encargo disponible el carril en superficie en acabado blanco Para las versiones DALI-2 es necesario contar con un DALI Master Controller; fusible de protección interno, protegido contra los picos de tensión; protección térmica interna; Temperatura de funcionamiento: 0°C — +35°C; Prueba con hilo incandescente: 960°C; Seguridad fotobiológica: en conformidad con IEC TR 62778:2014; Clase de aislamiento: clase III; Peso: 320 g; Dimensiones: Ø45x94 mm; Clase de consumo energético: F (fuente luminosa) de acuerdo con UE 2019/2015; Accesorios: BE0030004 Carril empotrado - 2 m, BE0030005 Carril empotrado - 1 m, BE0030012 Carril en superficie - 1 m, BE0030025 Carril en superficie - 2 m, BE0030026 Empalme recto, BE0031003 Tapa de cierre - carril empotrado, BE0031006 Tapajuntas angular vertical para carril en superficie, BE0031007 Tapajuntas angular horizontal para carril en superficie, BE0031008 Empalme flexible, BE0031009 Empalme vertical techo-pared, BE003100A Empalme horizontal, BE003100B Cabezal de alimentación retráctil, BE00310N0 Tapa de cierre de carril en superficie, BE0032005 Tapa negra del carril en superficie - 3 m, BE0032006 Tapa negra carril empotrado - 3 m, BE003TE20 Cabezal de alimentación, WE0201 Imán para óptica orientable y zoom óptico, WEA13 Plantilla para carril empotrado; testado y aprobado mediante el test E.O.L. (End Of Line test) con prueba, funcionamiento y verificación de los parámetros eléctricos de absorción

Estado: Disponible

CARACTERÍSTICAS ELÉCTRICAS

Potencia absorbida	10W
Alimentación	48Vdc
Alimentador	alimentador no incluido
Gestión	DALI-2

CARACTERÍSTICAS LUMINOTÉCNICAS

Número y tipo de LED	1 LED COB
Duración media LED	60000 h L90 B10 (Ta 25°C)
Color LED	3000K
IRC Índice de Rendimiento Cromático	>90
Binning	2 step MacAdam
Ópticas	focal ajustable 17°—40°
Flujo fuente	893 lm
Flujo emitido	649 lm (3000K, 17°)

CARACTERÍSTICAS MECÁNICAS

Dimensiones	Ø45x94 mm
Peso	320 g
Acabados	negro RAL 9005
Fijación	con adaptador
Material cuerpo	cuerpo de aluminio anticorrosivo, articulación de latón, adaptador de poliamida

CARACTERÍSTICAS GENERALES

Nivel de protección	IP40
Temperatura de funcionamiento	0°C — +35°C
Clase de consumo energético	F (fuente luminosa) de acuerdo con UE 2019/2015
Prueba con hilo incandescente	960°C
Clase de aislamiento	clase III
Pisable	no
Transitable	no
Seguridad fotobiológica	en conformidad con IEC TR 62778:2014
Notas	por encargo disponible el carril en superficie en acabado blanco Para las versiones DALI-2 es necesario contar con un DALI Master Controller; fusible de protección interno, protegido contra los picos de tensión; protección térmica interna

DATOS FOTOMÉTRICOS

R3 – zoom L 17°

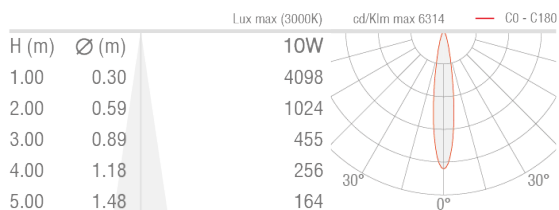

R3 – zoom L 39°

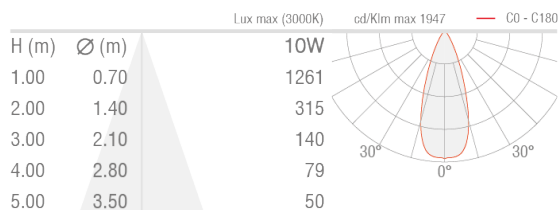

ACCESORIOS

Otros

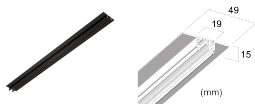

BE0030004

Carril empotrado - 2 m
Accesorios de instalación obligatorios no incluidos

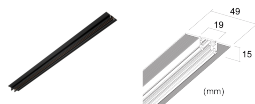

BE0030005

Carril empotrado - 1 m
Accesorios de instalación obligatorios no incluidos



BE0030012

Carril en superficie - 1 m
Accesorios de instalación obligatorios no incluidos



BE0030025

Carril en superficie - 2 m
Accesorios de instalación obligatorios no incluidos



BE0030026

Empalme recto

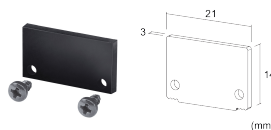

BE0031003

Tapa de cierre - carril empotrado

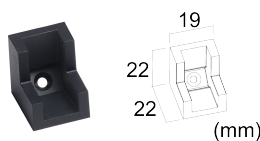

BE0031006

Tapajuntas angular vertical para carril en superficie

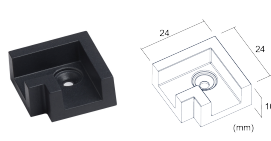

BE0031007

Tapajuntas angular horizontal para carril en superficie



BE0031008
Empalme flexible



BE0031009
Empalme vertical techo-pared



BE003100A
Empalme horizontal



BE003100B
Cabezal de alimentación retráctil
Accesorios de instalación obligatorios no incluidos



BE00310N0
Tapa de cierre de carril en superficie



BE0032005
Tapa negra del carril en superficie - 3 m



BE0032006
Tapa negra carril empotrado - 3 m



BE003TE20
Cabezal de alimentación
Accesorios de instalación obligatorios no incluidos



WE0201
Imán para óptica orientable y zoom óptico

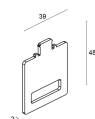

WEA13
Plantilla para carril empotrado
acero inoxidable

La información contenida en el presente documento puede ser modificada en cualquier momento sin previo aviso y no comporta la asunción, ni siquiera implícita, de ninguna obligación por parte de la L&L Luce&Light Srl