

INSTALLATION INSTRUCTIONS OUTER CASING FOR LED LAMP
ISTRUZIONI DI INSTALLAZIONE CASSAFORMA PER LAMPADA A LED
INSTRUCTIONS D'INSTALLATION BOÎTIER D'ENCASTREMENT POUR LAMPE À LED
INSTALLATION ANLEITUNG GEHÄUSE FÜR LED-LAMPE
INSTRUCCIONES DE INSTALACIÓN CAJA DE EMPOTRAR PARA LÁMPARA DE LED

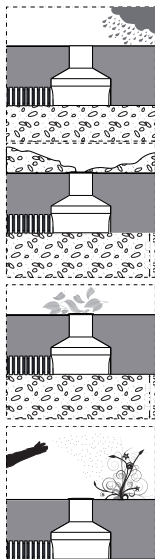

WCA00

Accessories / Accessori / Accessoires / Zubehör / Accesorios



Never install product in conditions of rain, fog or high humidity.
Non installare mai il prodotto in caso di pioggia, nebbia o forte umidità.
 Ne jamais installer les appareils en case de pluie, brouillard ou forte humidité.
Die Leuchte Nicht bei Regen, Nebel oder starker Feuchtigkeit installieren.
 No instalar jamás el producto en condiciones de lluvia, niebla o fuerte humedad.

Never cover the visible parts of the product. Any metal part must not be in direct contact with the ground or in contact with aggressive chemical elements (ex. fertilisers, herbicides, lime, aggressive cleaners).
Non coprire mai le parti in vista del prodotto. Nessuna parte metallica dell'apparecchio deve stare a contatto diretto con il terreno, o venire a contatto con sostanze chimiche aggressive (ad esempio concimanti, calce, detersivi aggressivi).
 Ne JAMAIS couvrir les parties visibles du produit. Aucune partie métallique de l'appareil ne doit être en contact direct avec le terrain, ou venir au contact de substances chimiques agressives (ex: fertilisants, chaux, détergents puissants).
Die Oberseite der Leuchte muss IMMER frei bleiben. Mechanische Teile die nicht durch das Einbaugeschütz sind, dürfen nicht mit dem Erdreich oder aggressiven chemischen Stoffen (z. B. Düngen, Kalk, starke Reinigungsmittel) Berührung kommen.
 Ninguna parte metálica del aparato debe estar en contacto directo con el terreno o entrar en contacto con sustancias químicas agresivas (por ejemplo abonos, cal, detergentes agresivos).

L&L Luce&Light reserves the right to change the information contained in this document at any time without prior notice being given.
Le informazioni contenute nel presente documento possono essere modificate in qualsiasi momento senza preavviso e non comportano l'assunzione, nemmeno implicita, di alcuna obbligazione da parte della L&L Luce&Light srl.
 Les informations contenues dans le présent document peuvent être modifiées à tout moment sans préavis et ne comportent la prise en charge, explicite ou implicite, d'aucune obligation de la part de la société L&L Luce&Light srl.
Die in diesem Dokument enthaltenen Angaben und Daten können ohne vorherige Ankündigung geändert werden und stellen, weder implizit noch explizit, eine Verpflichtung seitens L&L Luce&Light srl dar.
 La información contenida en este documento puede ser modificada en cualquier momento sin previo aviso y no implica la asunción, ni siquiera implícita, de ninguna obligación por parte de L&L Luce&Light srl.

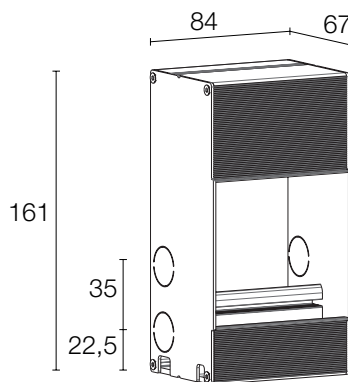

INSTALLATION ON PLASTERBOARD / INSTALLAZIONE SU CARTONGESSO / INSTALLATION SUR PLACOPLÂTRE / INSTALLATION AUF GIPSKARTON / INSTALACIÓN EN PLADUR

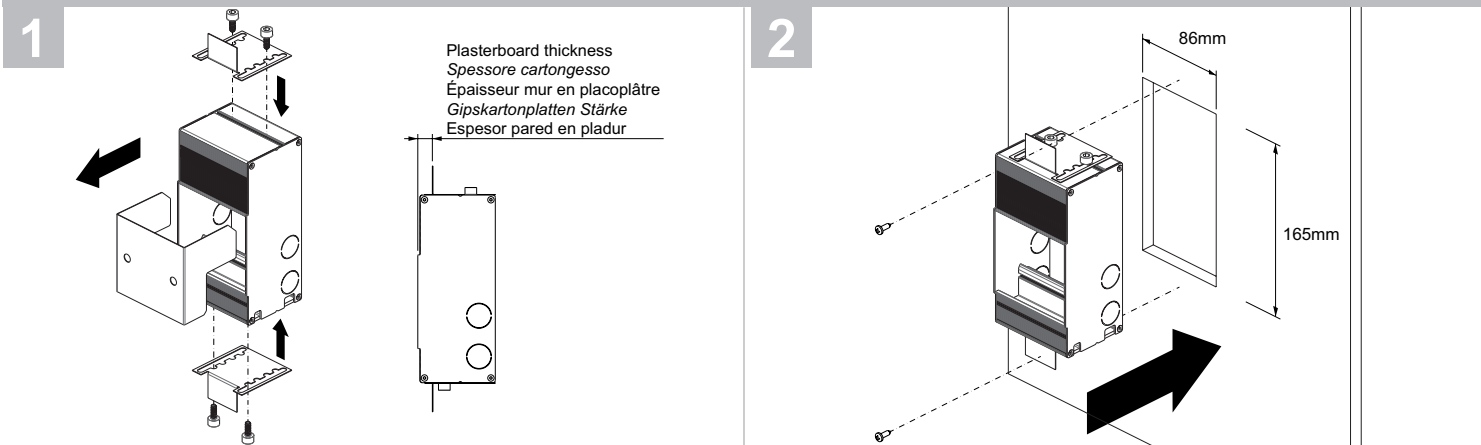

Plasterboard thickness
 Spessore cartongesso
 Épaisseur mur en placoplâtre
 Gipskartonplatten Stärke
 Espesor pared en pladur

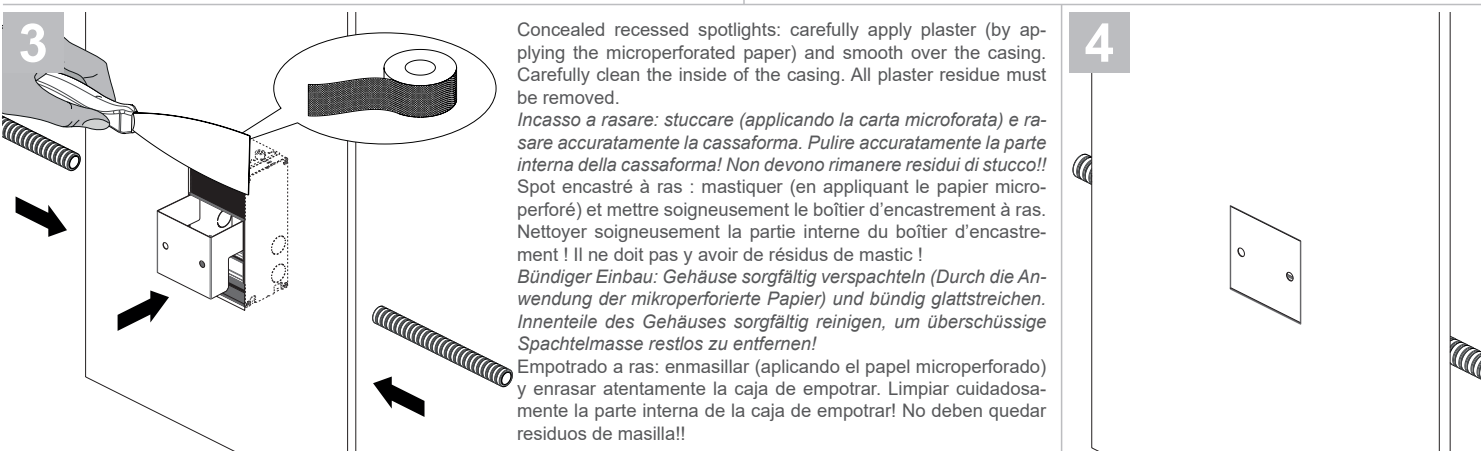

Concealed recessed spotlights: carefully apply plaster (by applying the microperforated paper) and smooth over the casing. Carefully clean the inside of the casing. All plaster residue must be removed.

Incasso a rasare: stuccare (applicando la carta microforata) e rasare accuratamente la cassaforma. Pulire accuratamente la parte interna della cassaforma! Non devono rimanere residui di stucco!!

Spot encastré à ras : mastiquer (en appliquant le papier micro-perforé) et mettre soigneusement le boîtier d'encastrement à ras. Nettoyer soigneusement la partie interne du boîtier d'encastrement ! Il ne doit pas y avoir de résidus de mastic !

Bündiger Einbau: Gehäuse sorgfältig verspachteln (Durch die Anwendung der mikroperforierte Papier) und bündig glattstreichen. Innenteile des Gehäuses sorgfältig reinigen, um überschüssige Spachtelmasse restlos zu entfernen!

Empotrado a ras: enmasillar (aplicando el papel microperforado) y enrasar atentamente la caja de empotrar. Limpiar cuidadosamente la parte interna de la caja de empotrar! No deben quedar residuos de masilla!!

WALL MOUNTING / INSTALLAZIONE A MURO / INSTALLATION MURALE / INSTALLATION AN DER WAND / INSTALACIÓN EN PARED

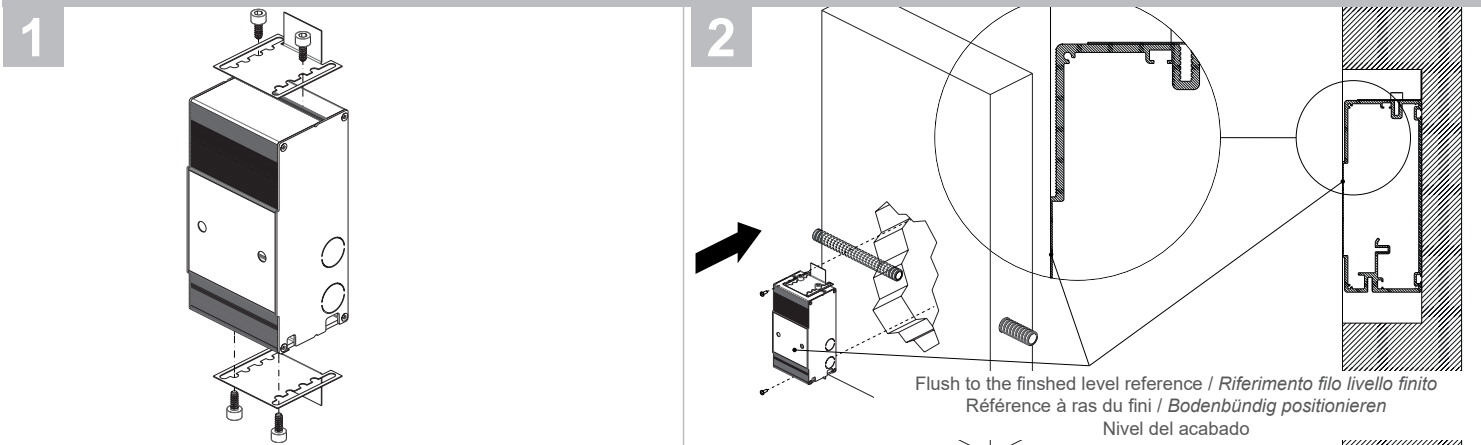

Flush to the finished level reference / Riferimento filo livello finito
 Référence à ras du fini / Bodenbündig positionieren
 Nivel del acabado

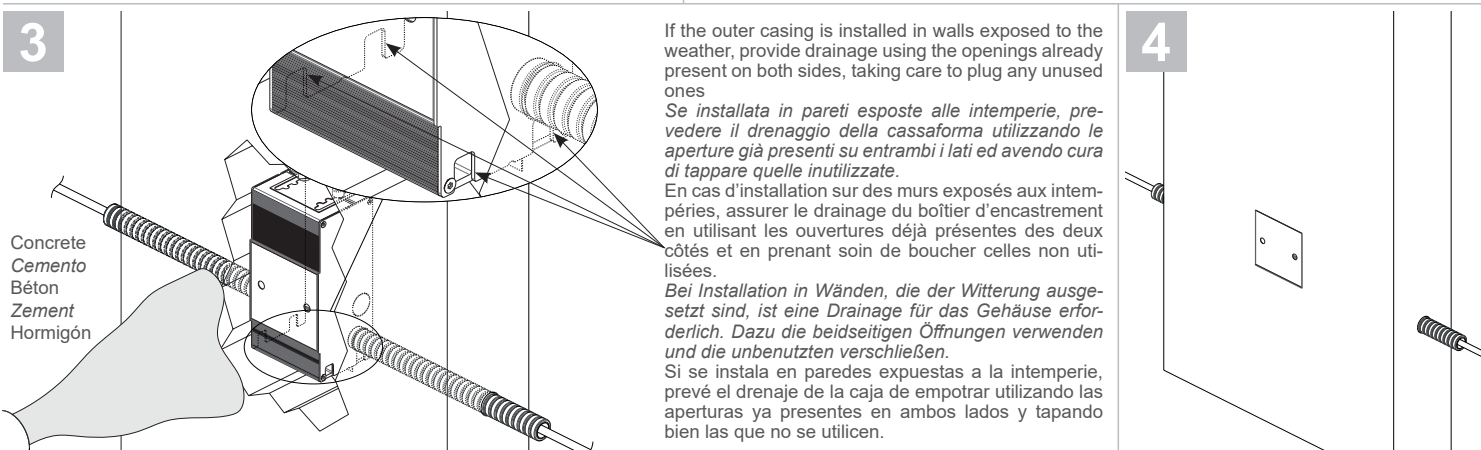

Concrete
 Cemento
 Béton
 Zement
 Hormigón

If the outer casing is installed in walls exposed to the weather, provide drainage using the openings already present on both sides, taking care to plug any unused ones

Se installata in pareti esposte alle intemperie, prevedere il drenaggio della cassaforma utilizzando le aperture già presenti su entrambi i lati ed avendo cura di tappare quelle inutilizzate.

En cas d'installation sur des murs exposés aux intempéries, assurer le drainage du boîtier d'encastrement en utilisant les ouvertures déjà présentes des deux côtés et en prenant soin de boucher celles non utilisées.

Bei Installation in Wänden, die der Witterung ausgesetzt sind, ist eine Drainage für das Gehäuse erforderlich. Dazu die beidseitigen Öffnungen verwenden und die unbenutzten verschließen.

Si se instala en paredes expuestas a la intemperie, prevé el drenaje de la caja de empotrar utilizando las aperturas ya presentes en ambos lados y tapando bien las que no se utilicen.