

Made in Italy



BE0030005 (1m) - BE0030004 (2m)

Accessories / Accessori / Accessoires / Zubehör / Accesorios



TECHNICAL INFO  
 INFORMAZIONI TECNICHE  
 DONNÉES TECHNIQUES  
 TECHNISCHE ANGABEN  
 INFORMACIÓN TÉCNICA

Supply Voltage (input): <i>Tensione (in entrata):</i> Tension (en entrée): <i>Spannung (am Eingang):</i> Tensión (en entrada):	<b>0 – 60 V dc</b> The supply voltage must be between 0 and 60 V dc <i>La tensione di alimentazione deve essere compresa tra 0 e 60 V dc</i> La tension d'alimentation doit être comprise entre 0 et 60 V DC <i>Die Versorgungsspannung muss zwischen 0 und 60 V DC liegen</i> La tensión de alimentación debe estar entre 0 y 60 V cc
Supply Current: <i>Corrente:</i> Courant: <i>Strom:</i> Corriente:	<b>max. 10A - 1A data bus</b> supply current must not exceed 10 A - 1A data bus <i>corrente di alimentazione non superiore a 10 A - bus dati 1A</i> courant d'alimentation ne doit pas dépasser 10 A - bus de données 1A <i>Versorgungsstrom darf 10 A - 1A Datenbus nicht überschreiten</i> corriente de suministro no debe exceder de 10 A - 1A bus de datos
Max operating temperature: <i>T massima di funzionamento:</i> T maximum de fonctionnement: <i>Höchsttemp. bei angeschaltetem Gerät:</i> T máxima de funcionamiento:	<b>70°C (Ta 25°C)</b> The operating temperature must not exceed 70°C <i>La temperatura di esercizio non deve superare i 70 °C</i> La température de fonctionnement ne doit pas dépasser 70 °C <i>Die Betriebstemperatur darf 70°C nicht überschreiten</i> La temperatura de funcionamiento no debe exceder de 70°C
Appliance class: <i>Classe di isolamento:</i> Classe d'isolement: Schutzklasse: Clase de aislamiento:	<b>III (SELV)</b> The track is a Class III - SELV product <i>Il binario è un prodotto di Classe III - SELV</i> Le rail est un produit de classe III - SELV <i>Die Schiene ist ein Produkt der Klasse III - SELV</i> El carril es un producto Clase III - SELV
End Feed wiring cables: <i>Cavi per cablaggio testata:</i> Câbles pour le câblage du connecteur d'alimentation: <i>Kabel für das Kopfteil:</i> Cables para el cableado de la fuente:	<b>2xAWG16 (1.3mm<sup>2</sup>) + 2xAWG22 (0.3 mm<sup>2</sup>)</b> cables to wire the end power feed <i>cavi per collegare l'alimentazione finale</i> câbles pour câbler l'alimentation d'extrémité <i>Kabel zur Verdrahtung der Endstromversorgung</i> cables para cablear la alimentación final
Maximum weight of the lighting fixture: <i>Peso massimo dell'apparecchio di illuminazione:</i> Poids maximum du luminaire: <i>Höchstgewicht des Beleuchtungsgeräts:</i> Peso máximo del aparato de iluminación:	<b>7N (700g)</b> with adapter <i>con adattatore</i> avec adaptateur <i>mit Adapter</i> con adaptador
The replacement of the BE003100B end-feed cable can only be carried out by the manufacturer or its customer service. <i>La sostituzione del cavo della testata BE003100B può essere effettuata solo dal costruttore o dal suo servizio di assistenza.</i> Le remplacement du câble d'alimentation BE003100B ne peut être effectué que par le fabricant ou son service client. <i>Der Austausch des BE003100B -Endkabels kann nur vom Hersteller oder seinem Kundendienst durchgeführt werden.</i> La sustitución del cable de alimentación terminal BE003100B solo puede realizarla el fabricante o su servicio de atención al cliente.	

All the described operations of this instructions page must be done by specialized personnel only, shutting of the electrical power and respecting all national installation regulations and guidelines.

*Tutte le operazioni descritte in questo foglio di istruzioni devono essere eseguite da personale specializzato, escludendo tensione dall'impianto e rispettando le norme nazionali di installazione.*

Toutes les opérations décrites sur cette page d'instructions doivent être effectuées par un technicien spécialisé. La tension d'alimentation doit être coupée et la réglementation applicable dans le pays doit être respectée.

*Alle vorzunehmenden Installationen sind nur durch Fachpersonal durchzuführen. Schalten Sie die Anlage vor der Montage aus. Beachten Sie bitte die nationalen Installationsvorschriften.*

Todas las operaciones descritas en esta hoja de instrucciones deben ser ejecutadas por personal especializado, desactivando la alimentación eléctrica y respetando las normas nacionales de instalación.

The company allows the use of only LOW VOLTAGE TRACK parts in applications where the LOW VOLTAGE TRACK system is installed. These parts must be installed according to the installation instructions supplied by the company itself.

*L'azienda permette solo l'utilizzo dei componenti BINARIO BASSA TENSIONE all'interno delle applicazioni che utilizzano il sistema BINARIO BASSA TENSIONE. Questi componenti devono essere installati secondo le istruzioni di montaggio fornite dall'azienda.*

La société permet uniquement l'utilisation de composants RAIL BASSE TENSION dans les applications où son système RAIL BASSE TENSION est utilisé. Ces composants doivent être installés selon les instructions d'installation.

*Das Unternehmen erlaubt nur den Gebrauch von SCHIENE KLEINSPANNUNG Teilen bei Geräten, die das SCHIENE KLEINSPANNUNG System verwenden. Diese Komponenten müssen entsprechend den vom Unternehmen zur Verfügung gestellten Montageanweisungen installiert werden.*

La empresa permite sólo el uso de los componentes CARRIL BAJA TENSIÓN dentro de las aplicaciones que utilizan su sistema CARRIL BAJA TENSIÓN. Estos componentes se deben instalar siguiendo las instrucciones de montaje suministradas por la empresa.



The company as a manufacturer is not responsible for the safety and functioning of the LOW VOLTAGE TRACK system if components not belonging to it are used or if there are any deviations from the installation instructions. It is then the third-party manufacturer's responsibility to ensure the correct functionality and the electrical, electromagnetic, electronic, mechanical compatibility between the LOW VOLTAGE TRACK system and any other third-party products that are used or even developed for the system itself (e.g. drivers/light fixtures).

*L'azienda, come produttrice, non è responsabile della sicurezza e del funzionamento del sistema BINARIO BASSA TENSIONE in caso si utilizzino componenti non appartenenti ad esso o se le istruzioni di montaggio non venissero rispettate. È inoltre responsabilità del produttore di terze parti utilizzate e/o sviluppate per il sistema BINARIO BASSA TENSIONE (es. driver/apparecchi di illuminazione) garantirne il corretto funzionamento e la compatibilità elettrica, elettromagnetica, elettronica, meccanica con il sistema stesso.*

La société en tant que fabricant n'est pas responsable de la sécurité et du fonctionnement du système RAIL BASSE TENSION en cas d'utilisation de composants n'appartenant pas à ce dernier ou si les instructions d'installation ne sont pas respectées. Il relève en outre de la responsabilité du fabricant de pièces tierces utilisées et/ou développées pour le système RAIL BASSE TENSION (par ex. drivers/luminaires) de garantir leur bon fonctionnement et leur compatibilité électrique, électromagnétique, électronique, mécanique avec le système concerné.

*Die Herstellerfirma ist bei Verwendung von Fremdteilen oder bei Nichtbeachtung von Installationsanweisungen für die Sicherheit und Funktionalität des SCHIENE KLEINSPANNUNG Systems nicht verantwortlich. Darüber hinaus fällt es in den Verantwortungsbereich der Hersteller von Drittteilen, die beim SCHIENE KLEINSPANNUNG System verwendet werden und/oder hierfür entwickelt wurden (z. B. Driver/Beleuchtungsgeräte), die korrekte Funktionsweise und elektrische, elektromagnetische, elektronische, mechanische Kompatibilität mit dem System zu garantieren.*

La empresa, en calidad de fabricante, no se hace responsable de la seguridad ni del funcionamiento del sistema CARRIL BAJA TENSÓN en caso de uso de componentes no pertenecientes a éste o de incumplimiento de las instrucciones de montaje. Además, es responsabilidad del fabricante de los componentes desarrollados y/o utilizados para el sistema CARRIL BAJA TENSÓN (ej. drivers/aparatos de iluminación) garantizar el correcto funcionamiento y la compatibilidad eléctrica, electromagnética, electrónica y mecánica con el sistema.

The track, its components and also the adapters can't be used with accessories without the Quality/Approval Mark of the region.

*Il binario ed i suoi componenti, compresi gli adattatori, non sono intercambiabili con accessori che non riportino il Marchio di Qualità.*

Le rail, ses composants, ainsi que les adaptateurs ne peuvent pas être utilisés avec des accessoires qui ne portent pas la marque de qualité.

*Die Schiene und die dazugehörigen Komponenten wie auch Anschlussadapter können nicht gegen Zubehör ohne Qualitätsgütezeichen ausgetauscht werden.*

El carril y sus componentes, incluidos los adaptadores, no son intercambiables con accesorios desprovistos de la Marca de Calidad.

Do not exceed listed loading indicated in the relevant section and respect fixing distances during the track mounting.

*Durante il montaggio dei binari rispettare le distanze di ancoraggio e non superare i carichi indicati nella relativa sezione.*

Respecter les distances entre les points de suspension durant le montage des rails et ne pas dépasser le poids de chargement indiqué dans la section correspondante entre.

*Überschreiten Sie nicht die angezeigte Belastung und beachten Sie bei der Schienenmontage die Befestigungsabstände.*

Durante el montaje de los carriles, respetar las distancias de fijación y no superar las cargas indicadas en la correspondiente sección.

This track system is Class III and is not compatible with Class I track systems or Class III track systems from other manufacturers. Insert the appropriate power circuit protections in order to prevent short circuits or overloads.

*Il sistema BINARIO BASSA TENSIONE è un sistema a binario in Class III, non è compatibile con sistemi a binario in Class I o in Class III di altri costruttori. Inserire sul circuito di alimentazione le opportune protezioni affinché siano prevenuti eventuali sovraccarichi o cortocircuiti.*

Le système RAIL BASSE TENSION est un système à rail de classe III. Il n'est pas compatible avec des systèmes à rail de classe I ou de classe III d'autres fabricants. Insérer sur le circuit d'alimentation les protections adéquates afin de prévenir toute surcharge ou court-circuit.

*Das SCHIENE KLEINSPANNUNG System ist ein Schienensystem der Klasse III und nicht kompatibel mit Schienensystemen der Klasse I oder Klasse III anderer Hersteller. Schließen Sie die entsprechenden Schutzvorrichtungen am Stromkreis an, um Überlastungen oder Kurzschlüsse zu vermeiden.*

El sistema CARRIL BAJA TENSÓN es un sistema de carril clase III, no compatible con sistemas de carril clase I o clase III de otros fabricantes. Colocar sobre el circuito de alimentación las protecciones adecuadas para prevenir sobrecargas y cortocircuitos.

It is forbidden to use control gear, drivers, DATA BUS systems and components that are not SELV-approved and/or with U-OUT greater than 60 VDC.

*È vietato utilizzare alimentatori, driver, sistemi Bus Dati e componenti non omologati SELV e/o che abbiano una U-OUT maggiore di 60 V dc.*

Il est interdit d'utiliser des alimentations, des drivers, des systèmes BUS DONNÉES et des composants non homologués SELV et/ou ayant un U-OUT dépassant 60 V DC. Es ist verboten, Versorgungsgeräte, Driver, Daten-Bus-Systeme und nicht als SELV zugelassene Komponenten und/oder Komponenten mit einem U-OUT über 60 V DC zu verwenden.

Está prohibido utilizar alimentadores, controladores, sistemas Bus Datos y componentes no homologados SELV y/o que tengan una U-OUT superior a 60 V cc.

If in an installation (building, shop, etc.) the track system is being integrated with a larger lighting control system electrically merging the DATA BUS of the low-voltage track with that of other light fittings, all components used must be SELV-approved. The company recommends to use an opto-insulator repeater.

*In caso fosse necessario all'interno della stessa installazione (edificio, negozio etc) creare un unico BUS DATI unendo elettricamente il BUS DATI del binario a bassa tensione con quello di altri apparecchi di illuminazione è necessario che tutti i componenti utilizzati siano classificati SELV. L'azienda raccomanda l'utilizzo di un ripetitore optoisolato.*

S'il s'avère nécessaire de créer, à l'intérieur d'une même installation (bâtiment, magasin, etc.) un seul BUS DONNÉES en unissant électriquement le BUS DONNÉES du rail basse tension à celui d'autres luminaires, il faut que tous les composants utilisés soient classés SELV. La société recommande l'utilisation d'un répéteur opto-isolé.

*Wenn es innerhalb derselben Installation (Gebäude, Geschäft etc.) notwendig sein sollte, einen einzigen DATEN-BUS zu erzeugen, indem der DATEN-BUS der Kleinspannungsschiene elektrisch mit anderen Beleuchtungsgeräten vereint wird, müssen alle verwendeten Komponenten als SELV klassifiziert sein. Das Unternehmen empfiehlt die Verwendung eines opto-isolierten Verstärkers.*

Si dentro de la misma instalación (edificio, tienda, etc.) es necesario crear un único BUS DATOS uniendo eléctricamente el BUS DATOS del carril a baja tensión con el de otros aparatos de iluminación, todos los componentes utilizados deben estar clasificados SELV. La empresa recomienda utilizar un repetidor optoisolado.

It is strictly forbidden to use any kind of solvent, glue, oil, grease or cleaner in contact with LOW VOLTAGE TRACK system components. The company is not responsible of any damage caused by the use of the materials mentioned above.

*È severamente vietato utilizzare qualsiasi tipo di solvente, colla, olio, sgrassatore o detergente a contatto con tutti i componenti del sistema BINARIO BASSA TENSIONE. L'azienda non è responsabile di eventuali danni causati dall'utilizzo di suddetti materiali.*

Il est strictement interdit d'utiliser tout type de solvant, colle, huile, dégraissant ou détergent au contact des composants du système RAIL BASSE TENSION. La société ne peut en aucun cas être tenue pour responsable de tout dommage causé par l'utilisation de ces produits.

*Es ist strengstens untersagt, jegliche Art von Lösungsmittel, Klebstoff, Öl, Fettentferner oder Reinigungsmittel mit den Komponenten des SCHIENE KLEINSPANNUNG Systems in Kontakt zu bringen. Das Unternehmen haftet nicht für eventuelle Schäden, die durch die Verwendung der oben genannten Materialien entstehen.*

Está terminantemente prohibido permitir el contacto de cualquier tipo de solvente, cola, aceite, desengrasante o detergente con los componentes del sistema CARRIL BAJA TENSÓN. La empresa no es responsable de eventuales daños causados por el uso de tales materiales.

The distributor is obliged to provide its customers with guidance on the correct use of all components supplied.

*Il distributore ha l'obbligo di informare l'utente sulle modalità di utilizzo di tutti i componenti forniti.*

Le distributeur est tenu d'informer l'utilisateur sur les modalités d'utilisation de tous les composants fournis.

*Der Händler ist verpflichtet, den Benutzer über die Verwendungsart aller gelieferten Komponenten zu informieren.*

El distribuidor tiene la obligación de informar al usuario de las modalidades de uso de todos los componentes suministrados.

Materials, design, our development program and packages may be subject to changes without notice.

*Materiali, disegni, programma di fabbricazione e confezioni possono subire modifiche o variazioni senza obbligo di preavviso.*

Les matériaux, les dessins, les programmes de fabrication et les emballages peuvent subir des modifications ou varier sans obligation de préavis.

*Materialien, Zeichnungen, Herstellungsprogramm und Verpackung können Veränderungen unterliegen, ohne dass dies vorher mitgeteilt werden muss.*

Materiales, dibujos, programa de fabricación y envases pueden sufrir modificaciones o variaciones sin aviso previo.

We decline responsibility for any misprint.

*Si declina ogni responsabilità per eventuali errori di stampa.*

Nous déclinons toute responsabilité en cas d'erreurs d'impression.

*Jegliche Haftung für eventuelle Druckfehler ist ausgeschlossen.*

Se declina toda responsabilidad por errores de impresión.

DROP VOLTAGE TABLE  
 TABELLA CADUTA DI TENSIONE  
 TABLEAU CHUTE DE TENSION  
 TABELLE SPANNUNGSABFALL  
 TABLA CAÍDA DE TENSION

Power supply Alimentazione Alimentation Stromversorgung Alimentación	A			
	Distance power supply/feed unit (2x1.5mm <sup>2</sup> - 2xAWG16) / Distanza alimentazione/testata (2x1.5mm <sup>2</sup> - 2xAWG16) Distance alimentation/connecteur (2x1.5mm <sup>2</sup> - 2xAWG16) / Abstand Stromzufuhr/Kopfteil (2x1.5mm <sup>2</sup> - 2xAWG16) Distancia alimentación/fuente (2x1.5mm <sup>2</sup> - 2xAWG16)			
	5m [16.4']	10m [32.8']	20m [65.6']	30m [98.4']
(W)	B			
	Track length with $\Delta V \leq 5.5\%$ (m) [ft] / Lunghezza binario con $\Delta V \leq 5.5\%$ (m) [ft] / Longueur rail avec $\Delta V \leq 5.5\%$ (m) [ft] Länge Schiene mit $\Delta V \leq 5.5\%$ (m) [ft] / Longitud carril con $\Delta V \leq 5.5\%$ (m) [ft]			
	(m) [ft]	(m) [ft]	(m) [ft]	(m) [ft]
60	50 [164']	50 [164']	50 [164']	50 [164']
100	50 [164']	50 [164']	40 [131']	25 [82']
150*	50 [164']	40 [131']	20 [66']	Not admitted
200*	40 [131']	30 [98']	Not admitted	Not admitted
250*	35 [115']	20 [66']	Not admitted	Not admitted

**A:** Distance power supply/feed unit (2x1.5mm<sup>2</sup>) / Distanza alimentazione/testata (2x1.5mm<sup>2</sup>)  
 Distance alimentation/connecteur (2x1.5mm<sup>2</sup>) / Abstand Stromzufuhr/Kopfteil (2x1.5mm<sup>2</sup>)  
 Distancia alimentación/fuente (2x1.5mm<sup>2</sup>)

**B:** Track length with  $\Delta V \leq 5.5\%$  (m)[ft] / Lunghezza binario con  $\Delta V \leq 5.5\%$  (m)[ft]  
 Länge Schiene mit  $\Delta V \leq 5.5\%$  (m)[ft] / Longueur rail avec  $\Delta V \leq 5.5\%$  (m) [ft]  
 Longitud carril con  $\Delta V \leq 5.5\%$  (m)[ft]

Information refers to a load equivalent to the power supplied and equally distributed on the relevant length in the table.

Le indicazioni sono relative ad un carico equivalente alla potenza erogata ed equamente distribuito sulla lunghezza indicata in tabella.

Les indications concernent une charge équivalente à la puissance fournie et uniformément distribuée sur la longueur indiquée dans le tableau.

Die Angaben beziehen sich auf eine der zugeführten Leistung entsprechende Belastung, die gleichmäßig auf die gesamte, in der Tabelle angegebene Länge verteilt ist.

Las indicaciones corresponden a una carga equivalente a la potencia suministrada y distribuida equitativamente en la longitud indicada en la tabla.

LOADS TABLE  
 TABELLA CARICHI  
 TABLEAU DES CHARGES  
 LÄDT TABELLE  
 TABLA DE CARGAS

Track reference L&L Riferimento binario L&L Référence rail L&L Schienerferenz L&L Referencia carril L&L	Track section - max. weight supported Sezione binario - max. peso supportato Section rail - poids max. supporté Schieneabschnitt - max. Gewicht unterstützt Sección carril - peso máx. soportado
BE0030005 (1m)	9 kg
BE0030004 (2m)	15 kg

power supply

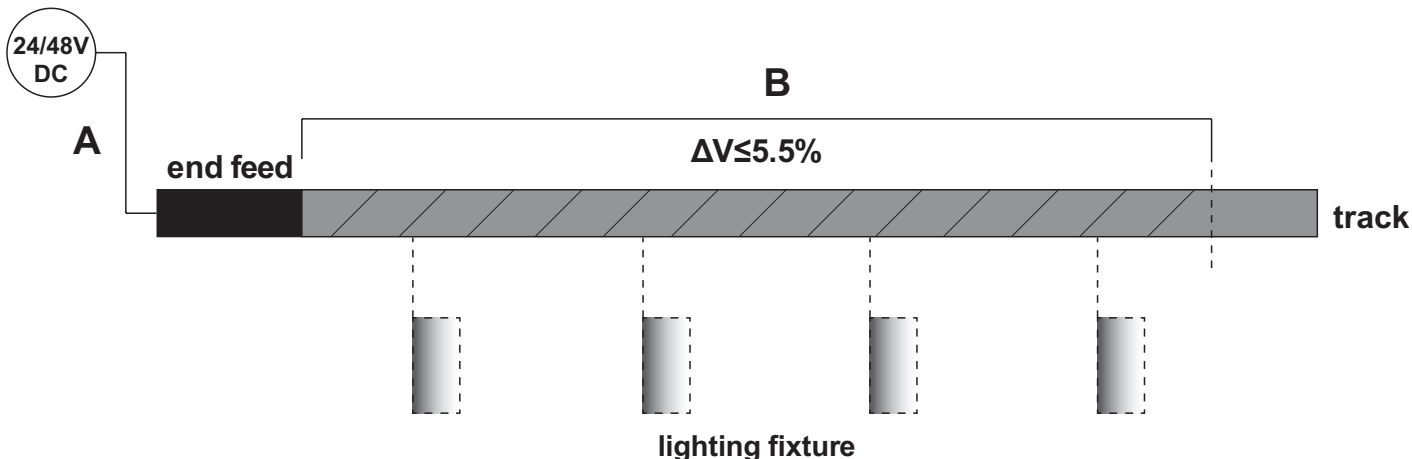

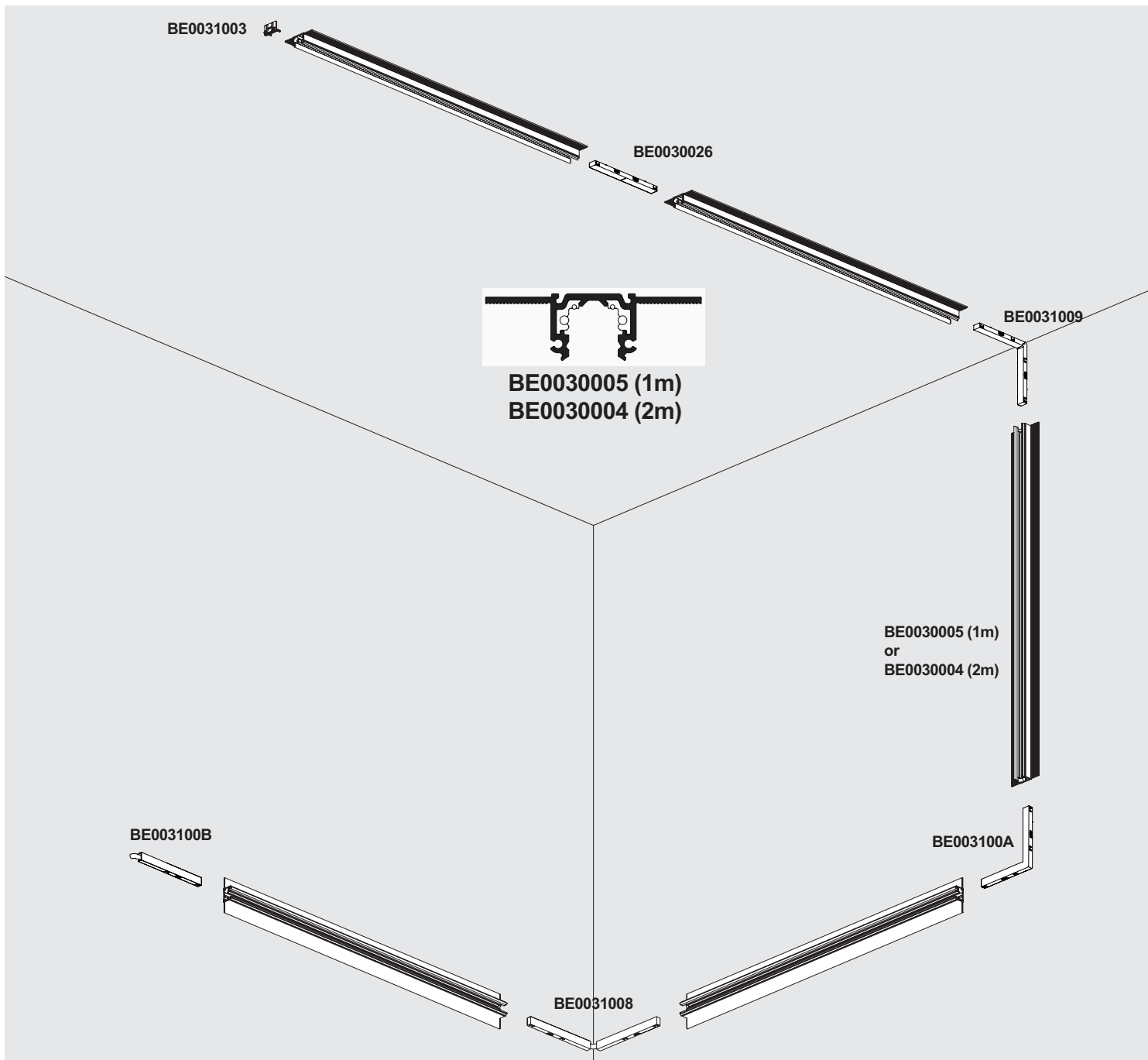

**1**

BE0030005 (1m)  
or  
BE0030004 (2m)

CODE	L mm [ft]
BE0030005	1000 [3.28']
BE0030004	2000 [6.56']

**2 USE**

Trimless

**3 CEILING FIXING**

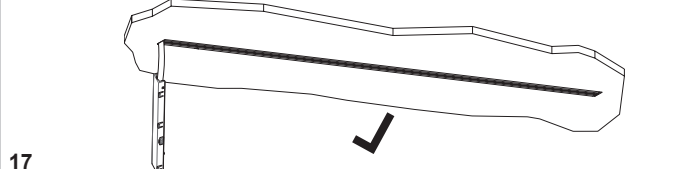
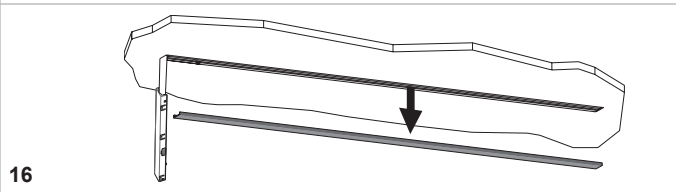
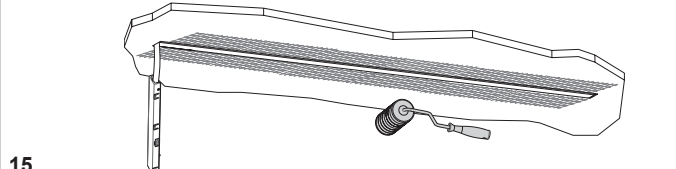
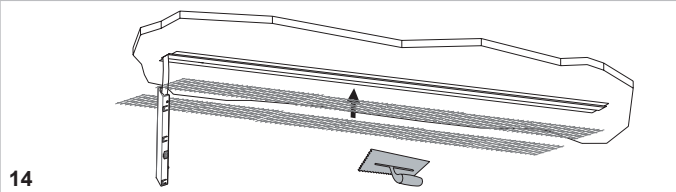
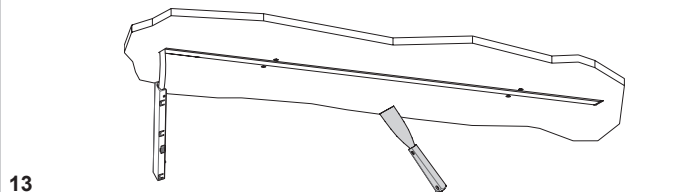
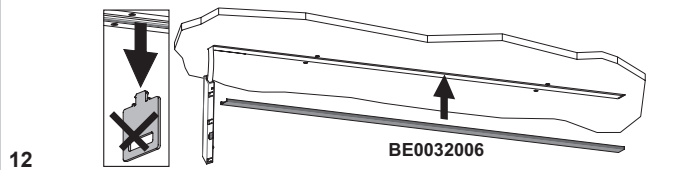
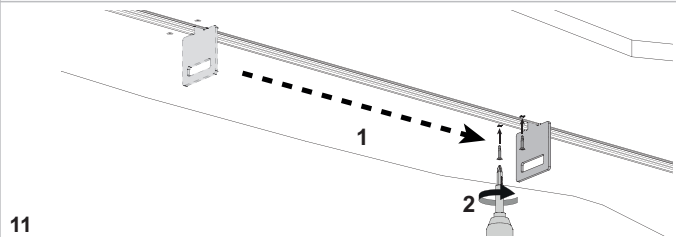
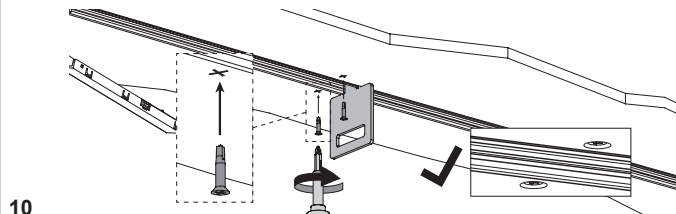
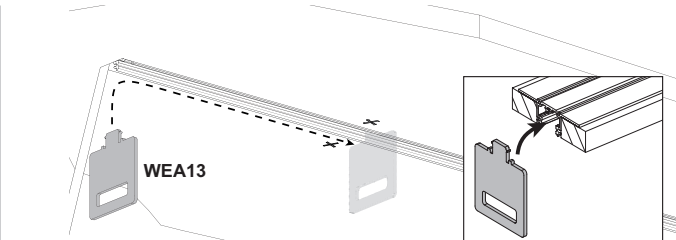
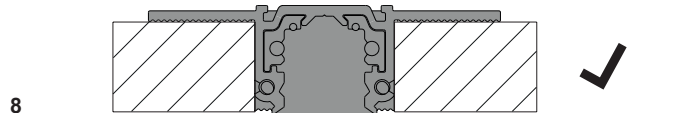
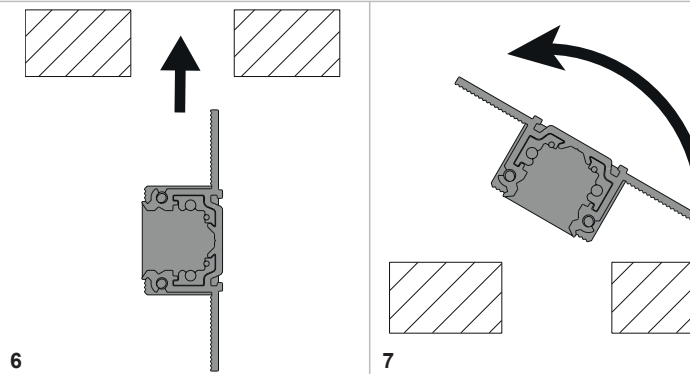
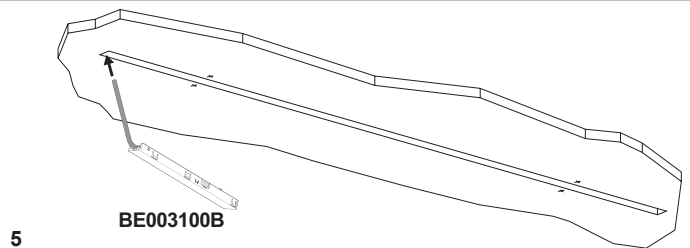
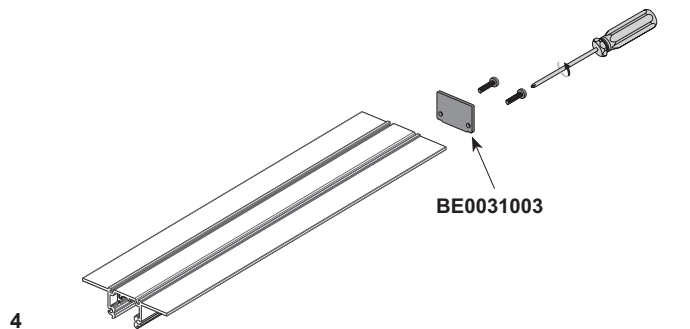
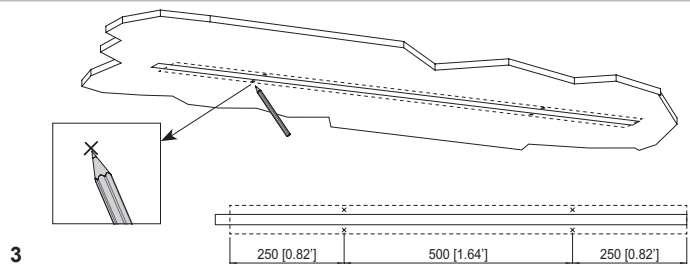
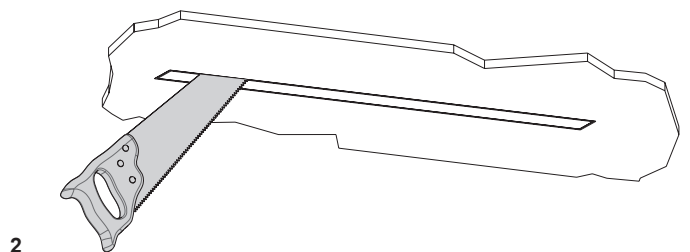
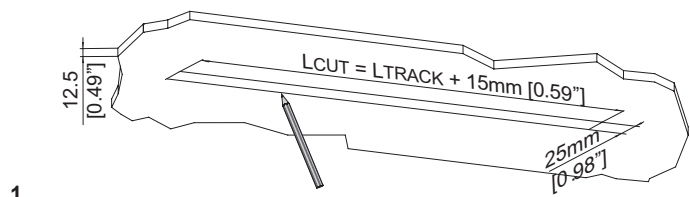

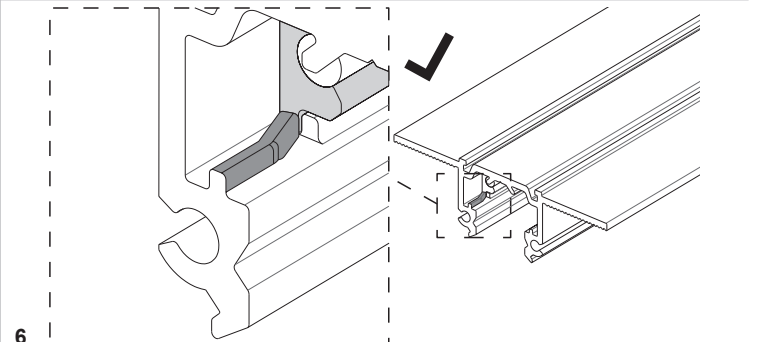
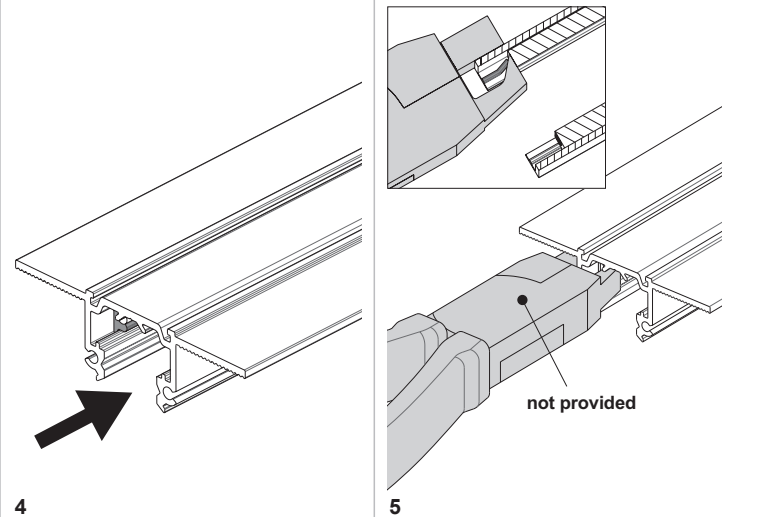
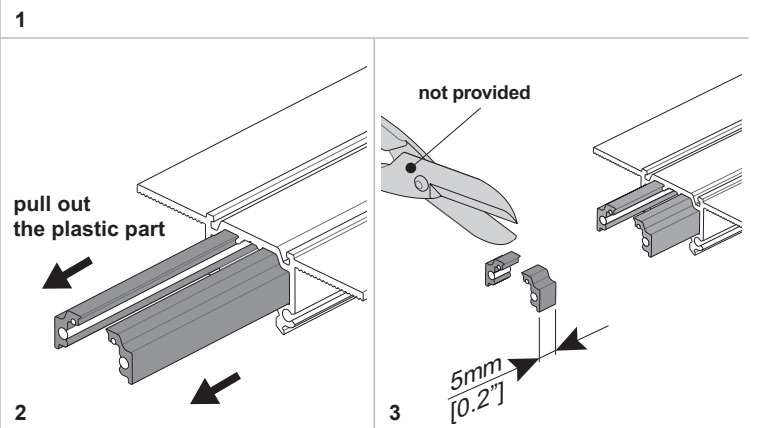
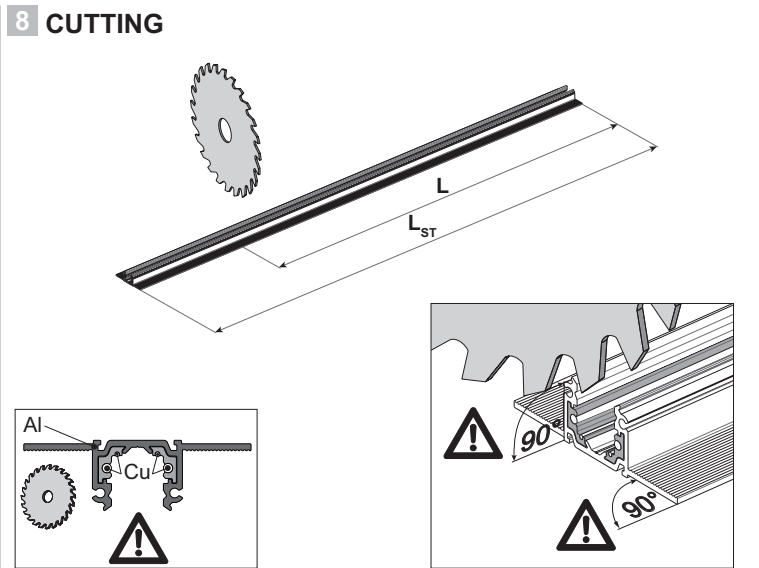
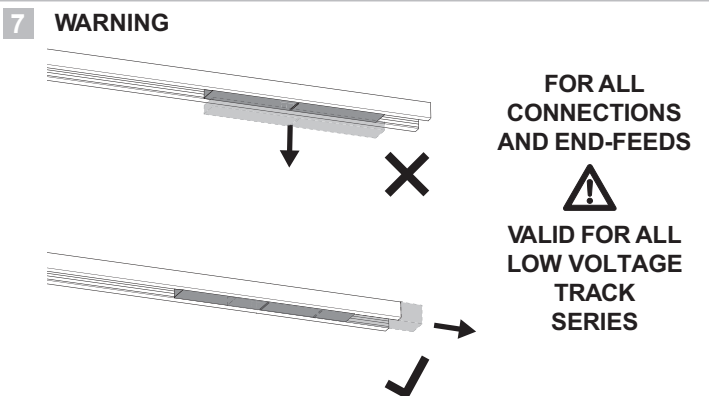
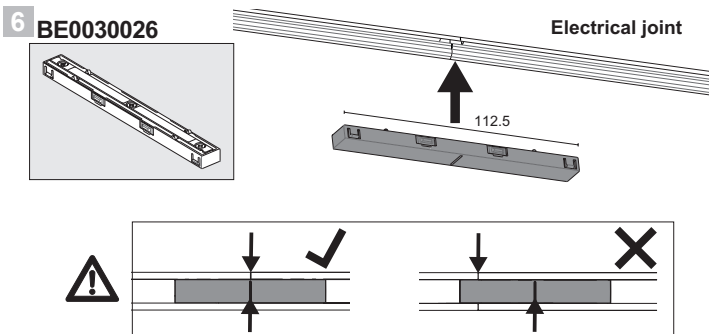
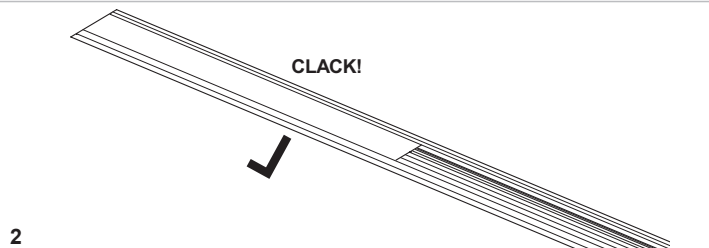
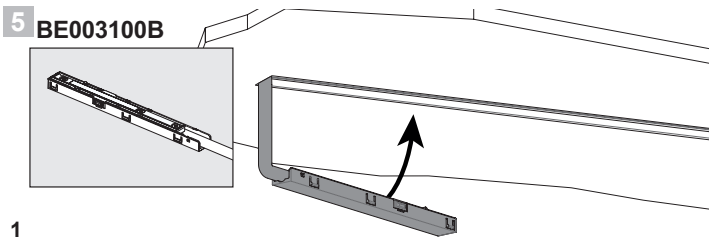
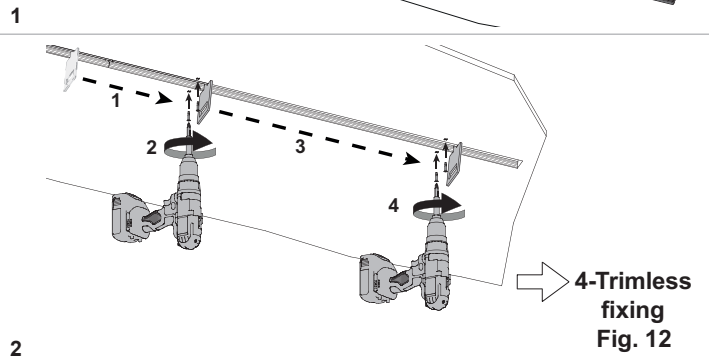
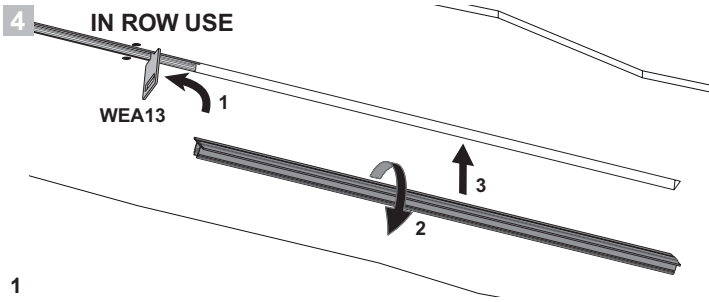



**PLEASE ENSURE THAT THE DATA BUS WIRING DOES NOT CREATE A RING STRUCTURE. A FAILURE-FREE DATA BUS CANNOT BE ENSURED IF ONE IS PRESENT.**

**IF THE TRACK INSTALLATION REQUIRES THE USE OF “L”, “T” OR “X” -SHAPED JOIN, IT IS POSSIBLE TO DISCONNECT THE DATA BUS IN THESE JOINTS TO AVOID CREATING A RING STRUCTURES.**

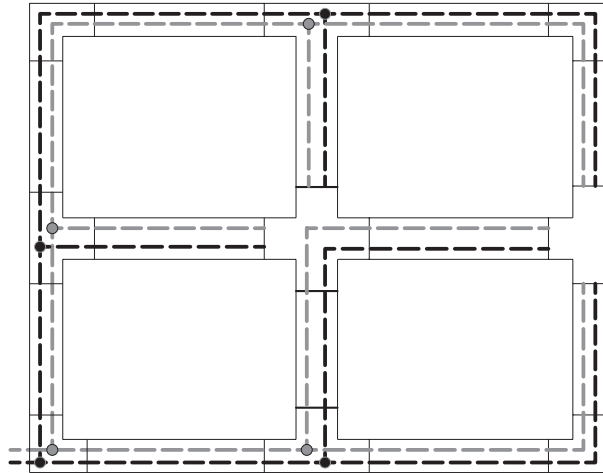
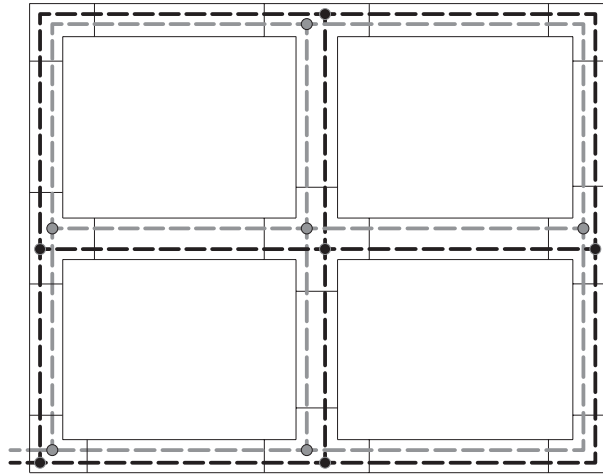

----- Bus Data



**DIRECTIVE 2012/19/EU (Waste Electrical and Electronic Equipment - WEEE)**

The product at the end of life must be disposed of and recycled in a designated collection point, cannot be treated as household waste. Details on the collection points available c/c local government office or the product retailer.

**DIRETTIVA 2012/19/EU (Rifiuti di Apparecchiature Elettriche ed Elettroniche – RAEE)**

Il prodotto a fine vita deve essere smaltito e riciclato in appositi centri di raccolta, non può essere smaltito come rifiuto domestico. Dettagli sui centri di raccolta disponibili c/o ufficio governativo locale e c/o il rivenditore del prodotto.

**DIRECTIVE 2012/19/EU (Déchets d'équipements électriques et électroniques – DEEE)**

Le produit en fin de vie doit être éliminé et recyclé dans des centres de collecte prévus à cet effet et ne peut pas être jeté avec les ordures ménagères. Vous trouverez des détails sur les centres de collecte disponibles auprès des autorités locales ou du revendeur du produit.

**RICHTLINIE 2012/19/EG (Elektro- und Elektronik- Altgeräte - WEEE)**

Am Ende seiner Lebensdauer muss dieses Produkt an speziellen Sammelstellen entsorgt und recycelt werden; es kann nicht als Hausmüll entsorgt werden. Details zu den Sammelstellen, erhalten Sie bei Ihrer Gemeindeverwaltung und bei Ihrem Händler.

**DIRECTIVA 2012/19/EU (Residuos de aparatos eléctricos y electrónicos – RAEE)**

Al final de su vida útil, el aparato se debe eliminar y reciclar en centros de recogida especiales; no se puede eliminar junto con los desechos domésticos. Solicitar los datos de los centros de recogida en la oficina gubernamental local competente o en la tienda donde se ha adquirido el producto.